

Der neue Transporter



Mit 5 Jahren Garantie
250.000 km inkl.*



Nutzfahrzeuge

MEHR Transporter als jemals zuvor
Willkommen in der Zukunft des Nutzfahr-
zeugs: Der neue Transporter setzt Maßstäbe
und eröffnet Ihnen ganz neue Möglichkeiten.
Mit seinem originären Volkswagen Nutzfahr-
zeuge Design, deutlich verbesserten
Nutzfahrzeugeigenschaften und vielen neuen
zukunftsfähigen Features bietet er nicht nur
mehr Fahrkomfort und Ladevolumen, son-
dern auch noch mehr Variabilität.





Der neue Transporter mit **Allradantrieb 4MOTION**

Der neue Transporter passt sich dank kompromissloser Nutzfahrzeugorientierung sowie großer Modell- und Antriebsvielfalt flexibel Ihren Anforderungen an – sei es in der Stadt oder auf langen Strecken.

Der neue Transporter als Diesel-Variante ist auch mit einem starken Allradantrieb 4MOTION in Kombination mit einem 8-Gang-Automatikgetriebe erhältlich.



Länger, breiter, weiter – und herausragende Nutzlast

Für Ihren Erfolg steigert sich der neue Transporter im Vergleich zum Vorgänger in fast allen Bereichen. Erleben Sie erhöhten Komfort im Fahrerhaus durch das serienmäßige Plus von 61 mm. Zudem können Sie von deutlich mehr Breite profitieren, etwa mit zusätzlichen 148 mm zwischen den Radkästen. Dank der erweiterten Ladekapazitäten können Sie nicht nur mehr befördern, sondern bei Ihren Aufgaben auch flexibler agieren – egal in welcher Branche Sie unterwegs sind.



Gewichte und Lasten

Laderaumlänge bis zu
3 Meter
(2,6 Meter im kurzen Radstand)

Ladevolumen von
5,8 m³ bis zu 9 m³
(kurzer Radstand mit Normaldach, langer Radstand mit Hochdach)

Zuladung bis zu
1,33 t

Anhängelast bis zu
2,8 t

Dynamische Dachlast
170 kg

Ausstattungslinien

Transporter Kastenwagen



81 – 125 kW (110 – 170 PS)

Diesel

6-Gang-Schaltgetriebe / 8-Gang-Automatikgetriebe DSG

Frontantrieb / Allradantrieb

Serienausstattung

(Highlights)

5 Jahre Garantie (Anschlussgarantie 2+3 Jahre, 250.000 km)*

3 Sitzplätze

Klimaanlage im Fahrerhaus

LED Frontscheinwerfer

Einparkhilfe hinten

El. Einstellbare Außenspiegel

13" Radio mit 4 Lautsprechern, DAB, Android Auto + Apple Carplay

12" Infodisplay

Multifunktionslenkrad

Trennwand mit Fenster

Heckklappe mit Fenster beheizbar und Wischwaschanlage

Notbremsassistent mit Fußgänger- und Radfahrererkennung mit Ausweichunterstützung & Abbiegeassistent

Verkehrszeichenerkennung und Falschfahrwarnung

2.800 kg Höchstzulässiges Gesamtgewicht

Verkehrszeichenerkennung

Reifendruckkontrollsystem

u. v. m.

eTransporter Kastenwagen



100 – 210 kW (136 – 286 PS)

Elektro

Automatik

Heckantrieb

Serienausstattung

(Highlights)

5 Jahre Garantie (Anschlussgarantie 2+3 Jahre, 250.000 km)*

Batterie 64 kWh (netto)

3 Sitzplätze

LED Frontscheinwerfer inklusive LED Tagfahrlicht und Rückleuchten

Fernlichtregulierung „Light Assist“

Schiebetür auf der Beifahrerseite

Mittelkonsole, schmal mit Cupholder und Ablage für Mobiltelefon

Zentralverriegelung mit schlüssellosem Startsystem „Keyless Start“ ohne Safesicherung

Notbremsassistent mit Fußgänger- und Radfahrererkennung, Kreuzungs- & erw. Abbiegeassistent, Ausweichunterstützung

Spurhalteassistent „Lane Assist“

Verkehrszeichenerkennung und Falschfahrwarnung

Elektrische Zusatzheizung

Wärmepumpe zur Reichweitenoptimierung

AC-Laden bis zu 11 kW/DC-Laden bis 125 kW

u. v. m.

Die Lackierungen



Clear White ●



Dark Indigo Blue ●



Intensive Red ●



Stone grey ●



Graphite Dust Metallic ○



Light Grey Metallic ○



Mid Blue Metallic ○



Midnight Black Metallic ○



Warm Green Metallic ○

● = Sereinausstattung. ○ = Sonderausstattung.

*Erhalten Sie serienmäßig eine um 3 Jahre verlängerte Garantie im Anschluss an die 2-jährige Herstellergarantie, bei einer maximalen Gesamtleistung von 250.000 km (je nachdem, welches Ereignis als Erstes eintritt). Über die weiteren Einzelheiten zur Garantie informiert Sie Ihr Volkswagen Nutzfahrzeuge Partner. Bei Aus- und Aufbauten nur gültig für werksseitigen Lieferumfang.

Räder und Reifen

16-Zoll-Räder (Reifen 215/65 R 16)



Stahlrad
6,5 J x 16



Stahlrad mit Radvollblende
6,5 J x 16, in Silber



Leichtmetallrad „Montreal“
6,5 J x 16, in Silber



Leichtmetallrad „Montreal“
6,5 J x 16, in Grau

17-Zoll-Räder (Reifen R235/55 R 17)



Leichtmetallrad „Le Mans“
6,5 J x 17, in Silber



Leichtmetallrad „Le Mans“
6,5 J x 17, in Schwarz



Leichtmetallrad „Monte Carlo“
6,5 J x 17, in Schwarz



Leichtmetallrad „Monte Carlo“
6,5 J x 17, in Grau

Transporter Räder- und Reifenverfügbarkeit

Modell/ Merkmal	Transporter Kastenwagen	eTransporter Kastenwagen
16-Zoll-Räder (Reifen 215/65 R 16)		
Stahlrad 6,5 J x 16	●	●
Stahlrad 6,5 J x 16 mit Radvollblende	●	●
Leichtmetallrad „Montreal“ 6,5 J x 16, in Silber	○	○
Leichtmetallrad „Montreal“ 6,5 J x 16, in Grau	○	○

17-Zoll-Räder (Reifen 235/50 R 18)

Leichtmetallrad „Le Mans“ 6,5 J x 17, in Silber	○	○
Leichtmetallrad „Le Mans“ 6,5 J x 17, in Schwarz	○	○
Leichtmetallrad „Monte Carlo“ 6,5 J x 17, in Schwarz	○	○
Leichtmetallrad „Monte Carlo“ 6,5 J x 17, in Grau	○	○

● = Serienausstattung. ○ = Sonderausstattung.

Alle Reifen sind rollwiderstandsoptimiert. Alle Leichtmetallräder verfügen über Radmittenabdeckung und Radschrauben, abschließbar.

Abmessungen

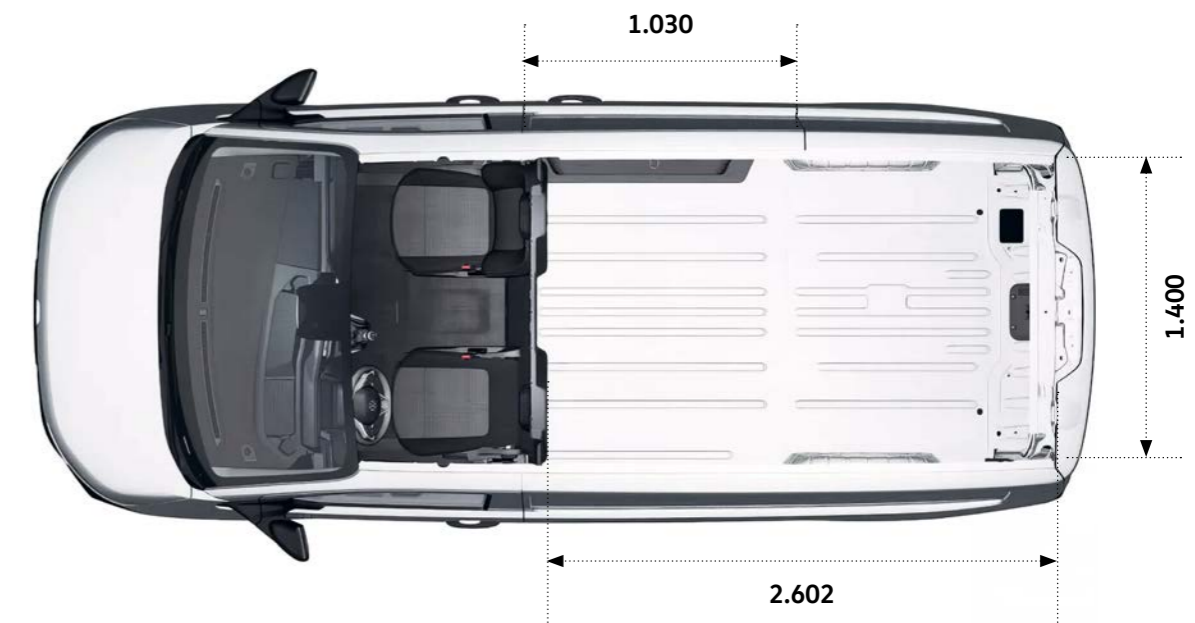
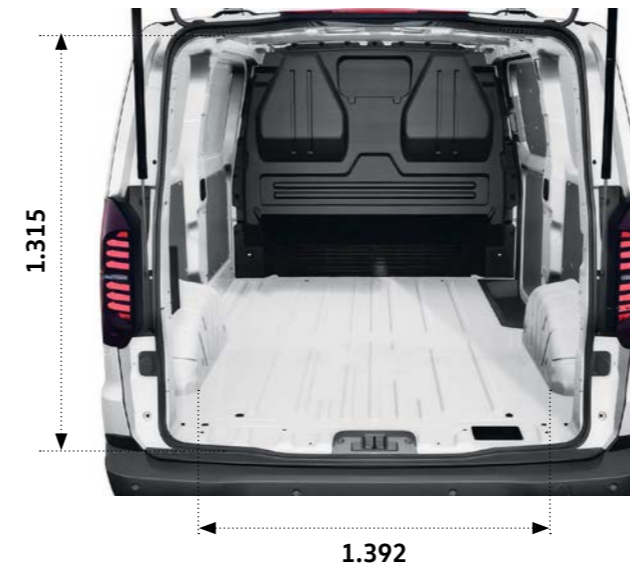

Der neue Transporter

Porsche Austria GmbH & Co OG
Marketing VW Nutzfahrzeuge
Änderungen vorbehalten
Stand: Dezember 2024
www.vw-nutzfahrzeuge.at

Kraftstoffverbrauch: 7,1 – 11,4 l/100 km.
Stromverbrauch in kWh/100 km: kombiniert 19,9 – 26,1;
CO₂-Emission 0 – 254 g/km.

YVW00000138597



Ihr Volkswagen Partner

*Erhalten Sie serienmäßig eine um 3 Jahre verlängerte Garantie im Anschluss an die 2-jährige Herstellergarantie, bei einer maximalen Gesamtleistung von 250.000 km (je nachdem, welches Ereignis als Erstes eintritt). Über die weiteren Einzelheiten zur Garantie informiert Sie Ihr Volkswagen Nutzfahrzeuge Partner. Bei Aus- und Aufbauten nur gültig für werksseitigen Lieferumfang.

Die in diesem Streuer abgebildeten Fahrzeuge sind teilweise mit Sonderausstattungen gegen Mehrpreis ausgerüstet. Alle Angaben zu Ausstattungen und technischen Daten basieren auf den zum Zeitpunkt der Drucklegung vorhandenen Kenntnissen. Über länderspezifische Abweichungen informiert Sie Ihr Volkswagen Partner gern. Änderungen sind vorbehalten. DSG® ist eine eingetragene Marke der Volkswagen AG und anderer Unternehmen der Volkswagen Gruppe in Deutschland sowie in weiteren Ländern. Die Tatsache, dass ein Zeichen in diesem Dokument nicht mit ® versehen ist, kann nicht so ausgelegt werden, dass dieses Zeichen keine eingetragene Marke ist und/oder dass dieses Zeichen ohne vorherige schriftliche Zustimmung der Volkswagen AG verwendet werden könnte.

Die Nutzung der Mobilien Online-Dienste von VW Connect/We Connect wird über eine integrierte Internetverbindung ermöglicht. Die damit verbundenen, innerhalb Europas anfallenden Datenkosten werden im Rahmen der Netzabdeckung mit Ausnahme der „Streaming & Internet“-Dienste von der Volkswagen AG getragen. Für die Nutzung der „Streaming & Internet“-Dienste sowie des WLAN-Hotspots können kostenpflichtige Datenpakete über den externen Mobilfunkpartner „Cubic Telecom“ bezogen und im Bereich der Netzabdeckung innerhalb zahlreicher europäischer Länder genutzt werden. Informationen zu Preisen und unterstützten Ländern finden Sie unter vw.cubiclecom.com. Alternativ ist die Nutzung von Webradio und Medien-Streaming über ein mobiles Endgerät (z.B. Smartphone) mit der Fähigkeit, als mobiler WLAN-Hotspot zu agieren, möglich. In diesem Fall sind die entsprechenden Dienste nur mit einem bestehenden oder separat abzuschließenden Mobilfunkvertrag zwischen Ihnen und Ihrem Mobilfunkprovider und nur innerhalb der Abdeckung des jeweiligen Mobilfunknetzes verfügbar. Durch den Empfang von Datenpaketen aus dem Internet können, abhängig von Ihrem jeweiligen Mobilfunktarif und insbesondere beim Betrieb im Ausland, zusätzliche Kosten (z.B. Roaming-Gebühren) entstehen. Zur Nutzung der kostenfreien VW Connect/We Connect App werden ein Smartphone mit geeignetem iOS- oder Android-Betriebssystem und eine SIM-Karte mit Datenoption mit einem bestehenden oder separat abzuschließenden Mobilfunkvertrag zwischen Ihnen und Ihrem Mobilfunkprovider benötigt. Die Verfügbarkeit der in den Paketen beschriebenen einzelnen Dienste von VW Connect/We Connect und VW Connect/We Connect Plus kann länderspezifisch unterschiedlich ausfallen. Die Dienste stehen für die jeweils vereinbarte Vertragslaufzeit zur Verfügung und können während der Vertragslaufzeit inhaltlichen Änderungen unterliegen bzw. eingestellt werden. Nähere Informationen erhalten Sie unter vw-nutzfahrzeuge.at/innovationen/digitale-services und bei Ihrem Volkswagen Nutzfahrzeuge Partner. Informationen zu Mobilfunk-Tarifbedingungen erhalten Sie bei Ihrem Mobilfunkanbieter.

Die angegebenen Verbrauchs- und Emissionswerte wurden nach den gesetzlichen Messverfahren (VO(EG)715/2007 oder (VO(EG)595/2009 in der gegenwärtig geltenden Fassung) im Rahmen der Typgenehmigung des Fahrzeugs auf Basis des WLTP oder HDV-Prüfverfahrens erhoben. Die Angaben beziehen sich nicht auf ein einzelnes Fahrzeug und sind nicht Bestandteil des Angebots, sondern dienen allein Vergleichszwecken zwischen den verschiedenen Fahrzeugtypen. Der Verbrauch, die Reichweite und die CO₂-Emissionen eines Fahrzeugs hängen nicht nur von der effizienten Ausnutzung des Kraftstoffs/Stroms durch das Fahrzeug ab, sondern werden auch vom Fahrverhalten, Fahrstrecke und anderen nicht technischen Faktoren beeinflusst. Abweichende Verbrauchswerte, CO₂-Emissionen und Reichweiten können sich durch Mehrausstattungen und Zubehör (z. B. Reifen, Anhängerkupplung, Dachträger etc.) sowie Fahrstil, Geschwindigkeit, Einsatz von Komfort-/Nebenverbrauchern, Außentemperatur, Anzahl Mitfahrer, Zuladung, Auswahl Fahrprofil, Topografie uvm. ergeben. Diese Faktoren beeinflussen relevante Fahrzeugparameter wie z. B. Gewicht, Rollwiderstand und Aerodynamik. Fahrzeuge, die nach dem Heavy-Duty-Verfahren (VO 595/2009) typisiert wurden, weisen teilweise keine CO₂, Reichweiten und Verbrauchswerte (keine oder nicht in g/km; l/100 km; km; Wh/km) auf. Für E-Fahrzeuge, die nach dem Heavy-Duty-Verfahren (VO 595/2009) typisiert wurden, werden hier ergänzend WLTP-Angaben - ermittelt gemäß der VO (EG) 715/2007 iVm VO 2017/1151- ausgewiesen. Die Normverbrauchsabgabe (NoVA) sowie der Sachbezug usw. berechnen sich nach CO₂-Emissionen in g/km. (ggf. Ersatzberechnung, wenn keine CO₂-Emissionen in g/km vorliegen). Nähere Informationen finden Sie auf <https://www.vw-nutzfahrzeuge.at/wltp> oder erhalten Sie bei einem autorisierten Händlerbetrieb.